

TWEEDRAADS BUS

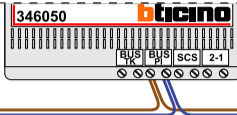

Bij monteren/demonteren **spanning eraf** voorkomt defecten!



De twee stijgers **echt OP de klemmen** van E-67 aansluiten!

= systeemkabel

Bij andere getwiste kabel **66%** afstand!
Bij ongetwiste kabel **max. 50 meter** buitenpost naar videofoon.
UTP op aanvraag.

VideoVerdelers



De aders moeten **echt OP de klemmen** doorgelust worden!

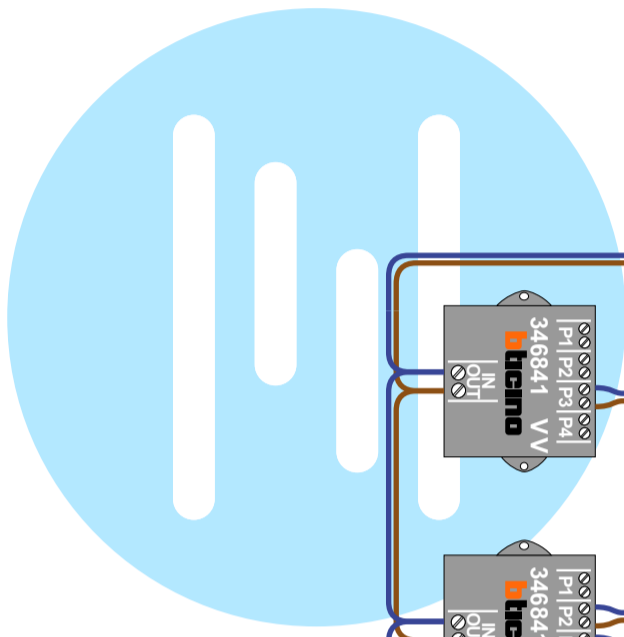

nelec
INTERCOM MADE EASY

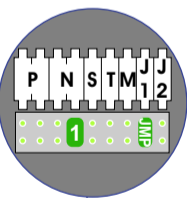
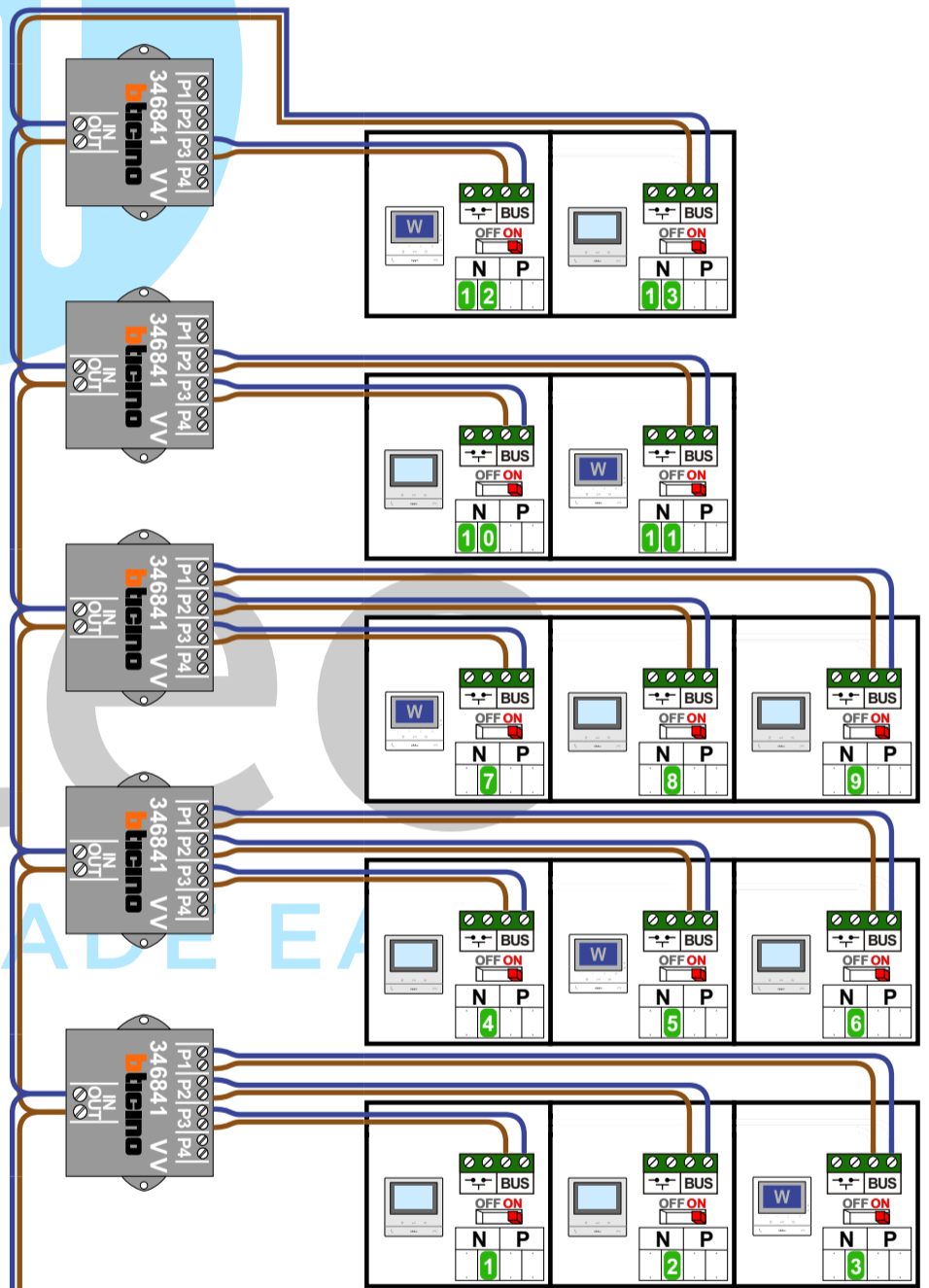

Haal de spanning van het systeem als je een module monteert of demonteert

DEURSTATION S-131V

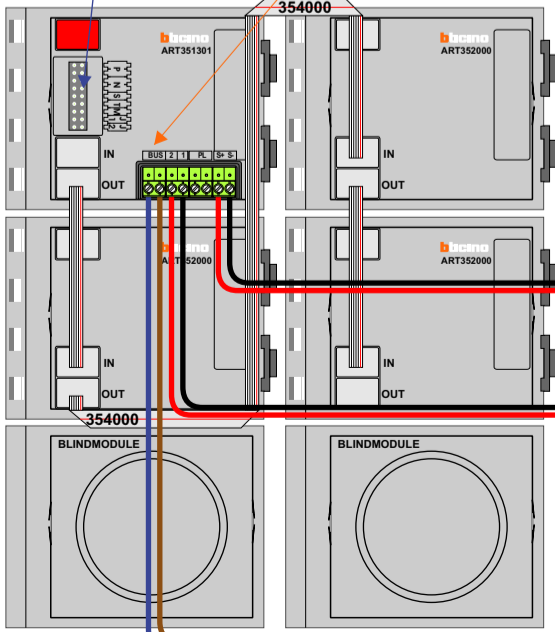

Max. 50 meter

Max. 100 meter systeemkabel tot laatste videofoon

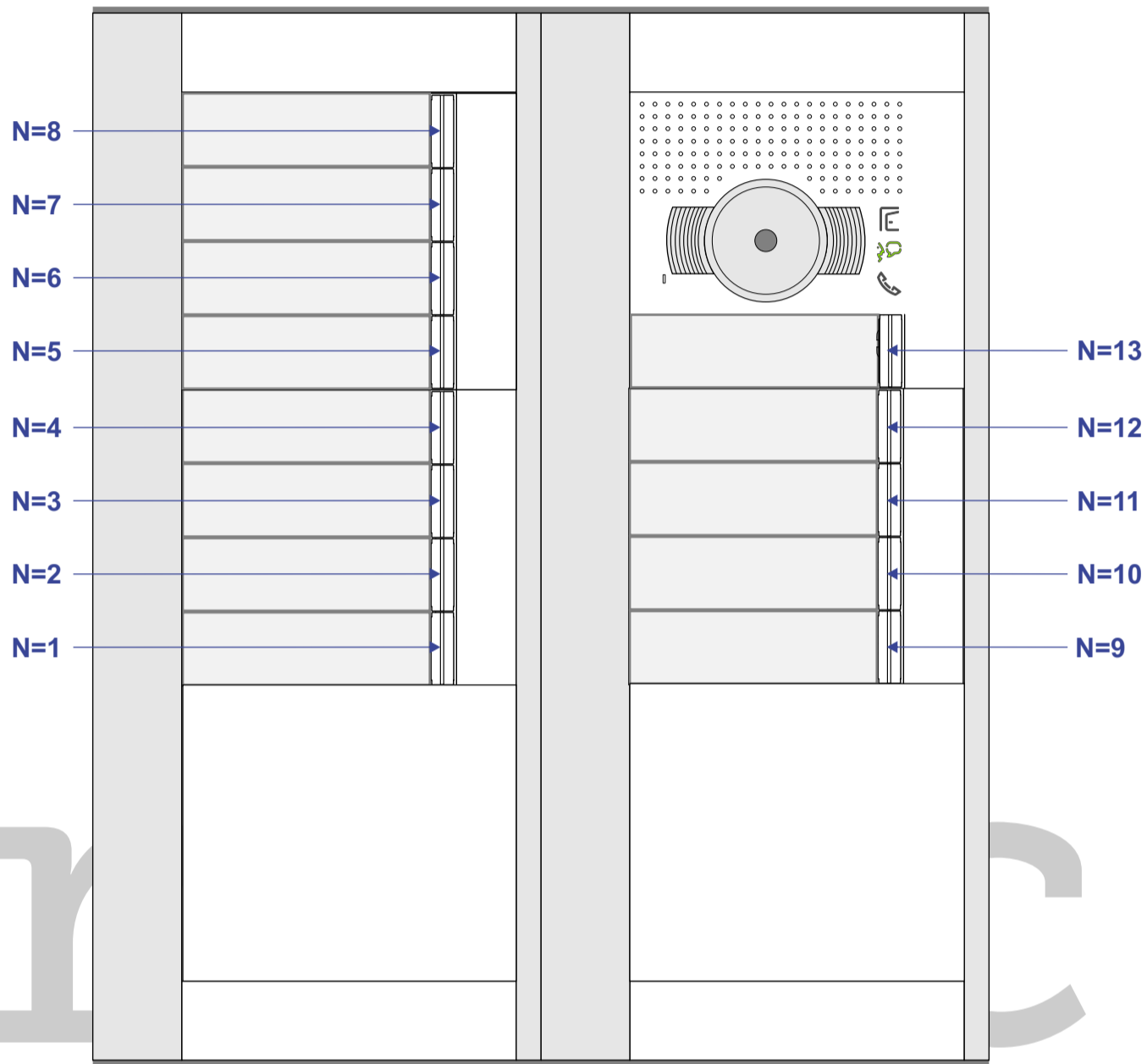

INTERCOM MADE EASY

N-waarde	Huisnummer	Eindweerstand	Videfoon
1	80	X	M-50B
2	82	X	M-50B
3	84	X	M-50W ifi
4	86	X	M-50B
5	88	X	M-50W ifi
6	90	X	M-50B
7	92	X	M-50W ifi
8	94	X	M-50B
9	96	X	M-50B
10	98	X	M-50B
11	100	X	M-50W ifi
12	102	X	M-50W ifi
13	104	X	M-50B